

A winter scene with snow-covered trees and a building. The background shows a dense forest of bare trees covered in snow. In the foreground, there is a building with a white, scalloped roofline. The ground is covered in a thick layer of snow. The overall atmosphere is cold and serene.

MONTHLY REPORT IWANAMI & CHIJIWA LAB January & February 2022

Contents

1. Site tour& Laboratory tour
2. New year party of Concrete Lab. Alumni
3. Presentation of Master thesis
4. Presentation of Bachelor thesis
5. Daily Photos
6. Yoshii san's Study Abroad Experience

Writer: Ryuya Kuwatsuru (M1)

Happy New Year!!
今年もよろしくお願ひ致します



1. 研究所見学 & 現場見学 -Site tour & Laboratory tour-

Technical Research Institute ～技術研究所～



鹿島建設さんに技術研究所を見学する機会を
頂きました！大規模な実験設備を見学でき、
皆ワクワクしながら見学できました！！

Kajima Corporation gave the chance to visit
Technical Research Institute. Everyone got excited
to see the large-scale experimental facility!!

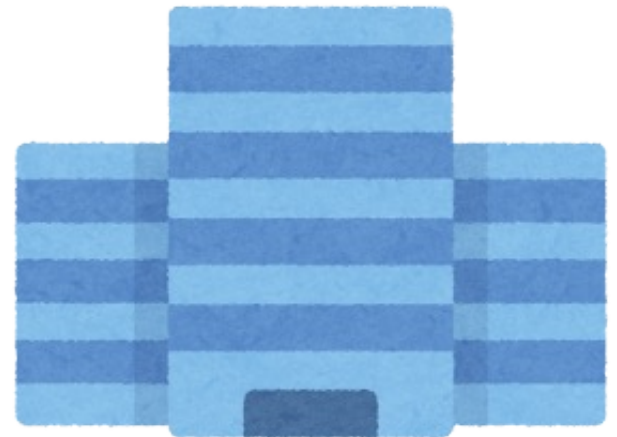

1. 研究所見学 & 現場見学

-Tour of site & Laboratory tour-

Site tour～現場見学～



首都高速道路さんに
現場見学の機会を
頂きました！
人数制限はありましたが、
久々の現場見学に
皆ニコニコです！

Metropolitan Expressway
Co., Ltd gave the
chance of site tour!
Although the number
of participants was limited,
everyone is smiling to
visit the site for the first
time in a long time!!

2. コンクリート研究室 新年会

-New year party of Concrete Lab. Alumni-



今年も残念ながらオンライン開催にはなりましたが、東工大のコンクリート研究室出身の方々が参加する新年会がありました！
New year party of Tokyo Tech concrete lab. was held on web!!

メンバー紹介ではB4の田中くんが写真を撮ってくれました！



報告書

岩波・千々和研からは
近況の報告と
メンバー紹介を
させて頂きました！
From our lab.,
the current status report
and members'
introduction were done!

3. 修論発表

-Presentation of Master thesis-

坂本さん(千々和研)



高橋さん(岩波研)

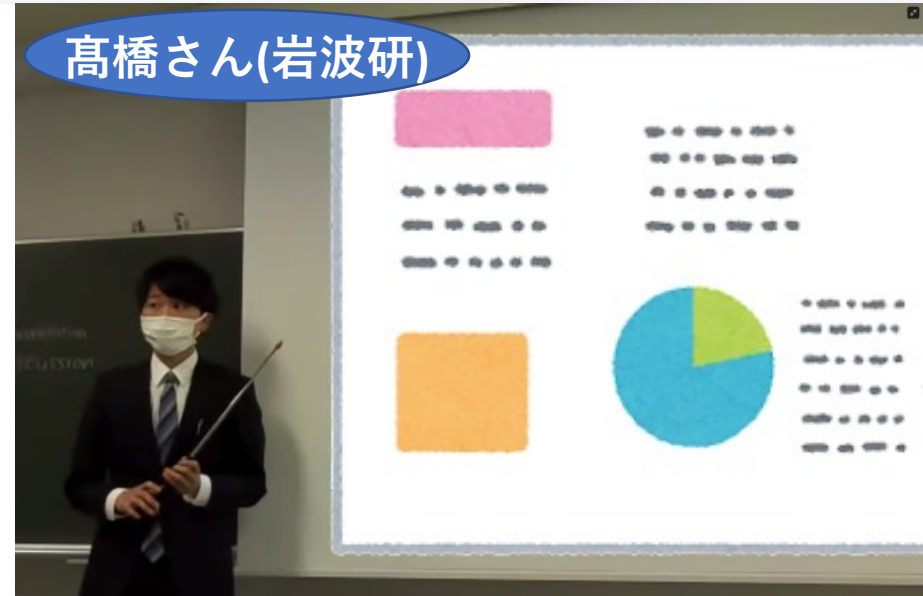

小林さん(岩波研)



8名の修士2年生が
修論発表を行いました！
皆さん、立派な発表
お疲れさまです！！
Eight M2 students gave
presentations of master thesis.
Well done for the wonderful
presentations!!



4. 卒論発表

-Presentation of Bachelor thesis-

皆堂々とした発表お疲れさまです！！！！

内西くん(千々和研)

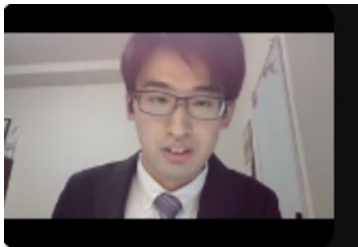

田中くん(岩波研)

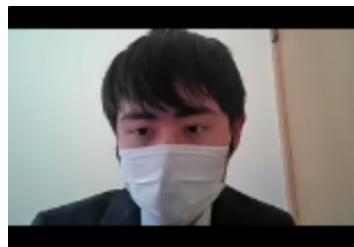

坪井くん(岩波研)

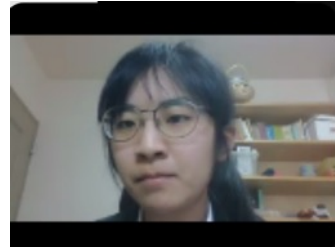

島崎さん(千々和研)

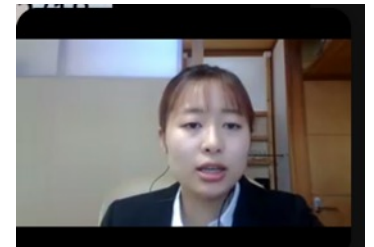

小島さん(千々和研)

5. Daily Photo

Kurihara san



Lida san



Okubo san



Miyamura san



Yamaguchi san

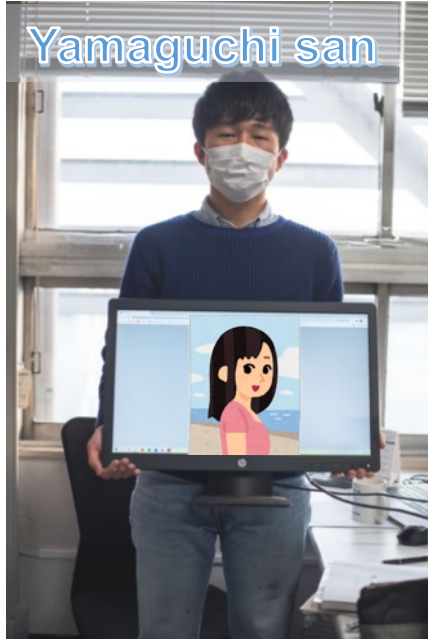

Inoue san



新年会用に
B4の田中くんが
撮ってくれた写真を
一部ご紹介！
まずは、3月に
ご卒業される方々！

Students who will
graduate this March!
Very good photos
by Tanaka-kun (B4)



5. Daily Photo

Pear san



Bubble san



Yu san



Zhang san



Fah san



続いて、半年後に
卒業を控える皆さん!
研究に励んでま
す!

Students who will
graduate this
September!
They are putting great
effort in studying!
Very good photos
by Tanaka-kun (B4)



5. Daily Photo

研究プロジェクトの一環で B3の学生が先輩の下と一緒に研究に取り組みました！
B3 students worked together with their seniors as part of Research Project !



Hanazono & Nakayama



Imai & Lim



Nagaoka & Oda



Iwamoto & Nagai

5. Daily Photo

雪に負けない山口さん



骨材置き場で
大の字になる奥田くん



この椅子って..



卒論に追い込み
をかける内西くん



6. Yoshii san's Study Abroad Experience

イタリア滞在録 (前編)

岩波研M2の吉井です。
赤裸々に記したミラノ工科大学での滞在録、読んで頂けると幸いです。

筆者について

- ・ 留学先での研究テーマ：「確率的手法に基づく表面被覆工を施したRC構造物の塩分浸透モデリングと耐久性予測」
- ・ 同大学の博士後期課程への進学を見据えて、人脈作りと志望研究室での共同研究を目的に今回の留学を計画。
- ・ B4時にも、イタリアのボローニャ大学で半年間の交換留学。

イタリア滞在録_ (前編)

<研究>

- 研究室が解析メインなので、実はほぼ個人作業。基本作業は文献調査とMatlabでのプログラミング。
- そして、イタリアの大学では修士以下の学生は研究室に席を持ちません。1年半講義に集中して、半年かけて（ドクターの成果となる事が殆どの）修論を執筆します。学生同士で仲良くなって人脈作るつもりが、友達はMacだけ…
- とならないように、積極的にドクターの学生に質問しに行ったり、教授にミーティングをお願いして研究能力をアピールしました。

他研究室
の教授

指導
教授

自分

ポスト
ドク

D3

ポスト
ドク

交換
留学生



Mark Sarkisian氏（著名な設計者）の
名誉学位授与式で撮影した記念写真。

他の所属学生は、
・ 中国人 2 (D1, D2)
・ パラグアイ人 (D1)

所属せず修論を書く学生が10人以上。
日常の接点はない。

イタリア滞在録_ (前編)

<講義>

- RC shellの構造力学。東工大のRCはりに関する授業の延長。指導教官の講義であったため、実はポイント稼ぎが一番の目的でしたが、後に痛い目を見ます。
(詳細は<後編>)
- 土木における測定手法。ひずみゲージ、光ファイバや加速度センサといった測定機器の、仕組みとデータの分析手法を実践的に学びます。博士の研究で、センサを用いた橋梁の維持管理をテーマにする予定なので受講。
- イタリア語。オンラインのため友達を作れなかったのが残念。

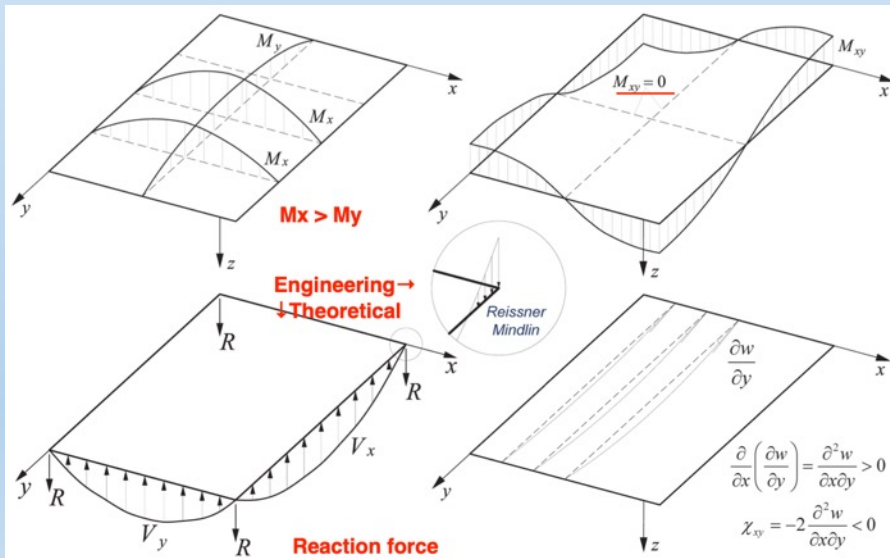

3次元の挙動を考えるのが、はりと異なる点です。

Lab View と云うソフトで、下図の様なダイアグラムを作成し、測定データを分析します。

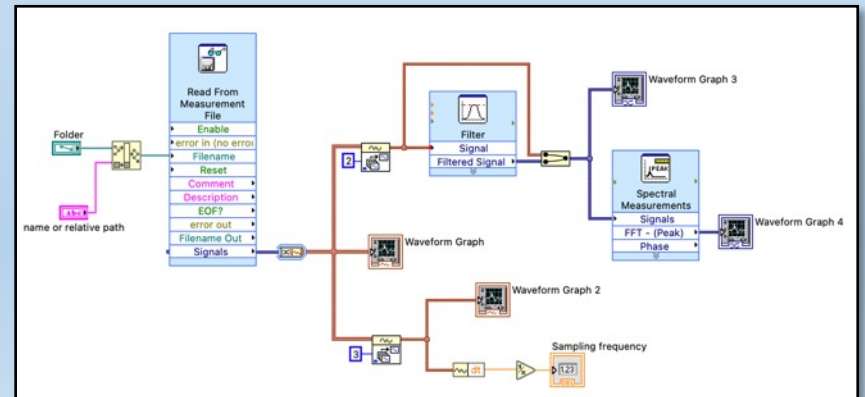

イタリア滞在録_ (前編)

<生活 -日常->

- 研究作業は大学の図書館でしてました。
- 大学は家から ترامで5分の距離。



東工大並にイカした内装の図書館。



薄い金属板を組み立てただけの
一見脆そうな外装と、シックで
アンティーク感漂う内装のギャ
ップがたまりません。



- 部屋にエアコンと網戸がなく、11月まで寝る前に部屋の蚊を一掃するのが日課でした。
- 短い休憩時間に、少量のエスプレッソをサッと飲むのが、イタリアのコーヒー文化。マキネッタ(Machinetta)と呼ばれる専用の道具があります。



各同居人のマキネッタ。

イタリア滞在録_ (前編)

<生活 -食事->

- ・イタリア人との共同生活＝パスタ週6。ピッツァ週1。



(平日)



(週末)



- ・ちなみにイタリアは、コンビニがなく外食は高い (>15€=2000円)
- ・ミラノの郷土料理は、コトレッタ(cotoletta、左)とオッソブッコ(ossobucco、右)



薄めの
豚カツ



煮込んだ牛肉。
サフラン、チーズ、コンソメで味付けした
ミラノ風“リゾット”が基本一緒。
ミラノ風“ドリャ”は存在しない。

イタリア滞在録_ (前編)

<生活 -週末->

- 仲良くなった同居人と、都会の喧騒から抜け出すため、湖に出掛けたり、
- 登山したり、
- スイスから遊びに来た留学生の友達とご飯食べたり、



後ろに見える陸地はスイス領内。

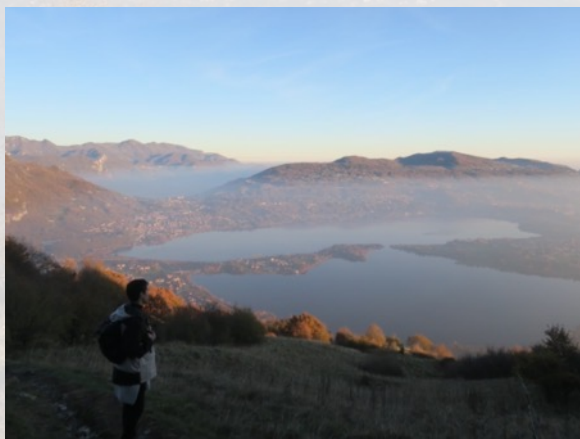

ミラノから電車で30分程で、山や湖などの美しい自然に触れる事が出来ます。



- しつつ、大半は家で同居人とアニメを見たり、
- 大学で勉強してました。(信じないかもしれないけど本当なんだ！)

クリスマスと正月は豪快に遊びます。 <後編>に乞うご期待。